

ZOOM

Стеллаж низкий



ZOM275401

Рис.1



Рис.2



Рис.3

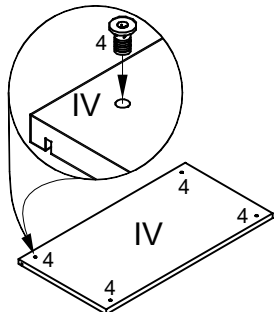

Рис.4

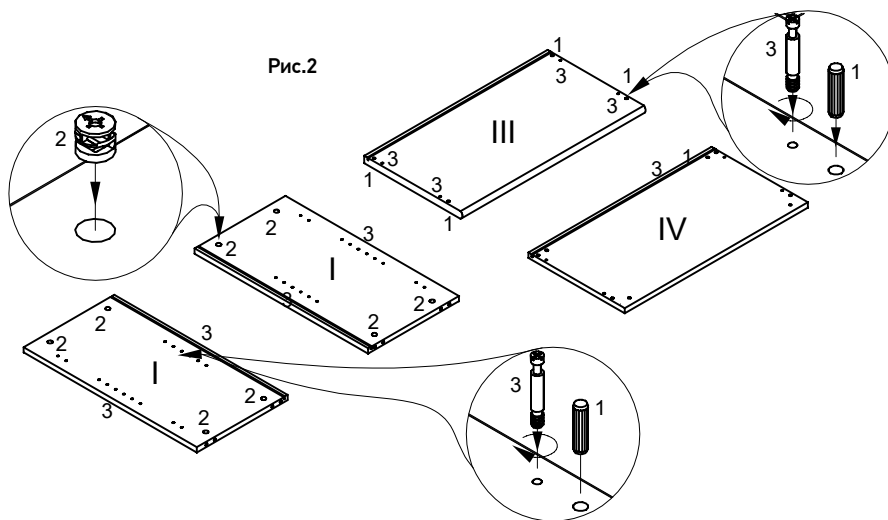

Положить полку нижнюю (IV) пазом вниз, см.рис.1. Забить в отверстия футорки опор регулируемых (4). Положить боковины (I), полку верхнюю (III) и полку нижнюю (VI) пазом вверх, (см.рис.2). Вкрутить дюбеля стяжек-эксцентриков (3), вставить в отверстия шканты (1) (см.рис.2).

Рис.5

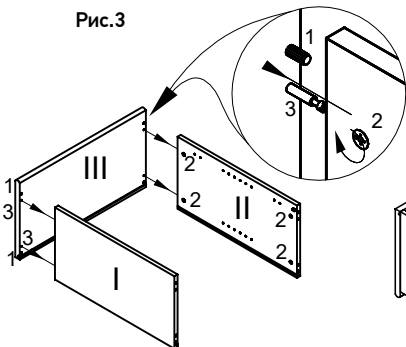
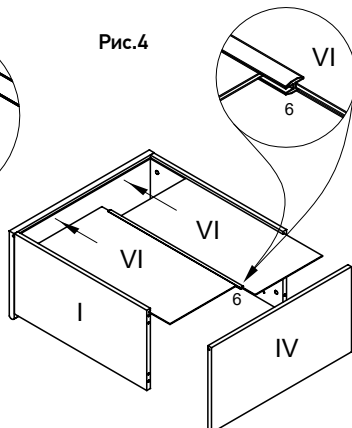

Рис.6



Для фиксации стенки задней (VII) использовать уголки (8) установив их равномерно по периметру стенки задней. Для большей жесткости рекомендуется в месте соединения стенкозадних (VII) и соединительного профиля (6) установить уголки (8) на расстоянии 50мм от соединительного профиля (6) см.рис.5.

- I.....Боковина
- III.....Полка верхняя
- IV.....Полка нижняя
- V.....Полка силовая
- VI.....Стенка задняя

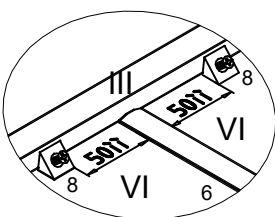
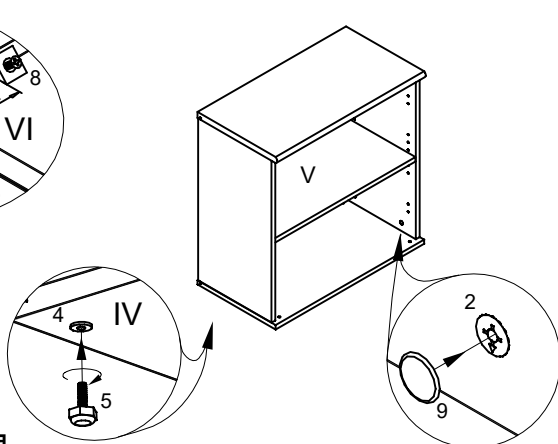
Вкрутить в футорки опор регулируемых (4) регулируемые опоры (5), см.рис.6. Установить стеллаж вертикально. Отрегулировать устойчивость стеллажа при помощи регулируемых опор (5), см.рис.6. Закрыть стяжки-эксцентрики (2) декоративными заглушками (9) см.рис.6.

